

Dokumentation

Klavikord

04.03.2010 Mats Krouthén, Ringve (oppdatert 29.03.2010)



Beskrivning

Kasse

Bundet klavikord (d-a fria) à 4 oktaver + ters (C-e'''). Profilerade sarger och storbotten med kantprofil, allt i furu/gran. Lock, i två delar förstärkt med lister i förlängningen på kortändarna, antagligen likaså gran/furu. Separat lucka framför klaviaturen. Botten av tre parallella plankor (28 tjocka) Sarger (15 alla sidor) limmade på botten. Benställning: ram med fyra kvadratisk avsmalnande ben med tappar fästa i ramen (och med individuella rom. tal). (1)

Sinkade hörn m 4 tappar. Damm(ca20 tjockt?) samt stöd (h sida av vertygslåda med förlängning mot baksarg) bäge av gran/furu med fogtappar på baksarg. (2)

Lock fäst till bakre sarg med sekundära gångjärn.. Spår efter äldre gångjärn. Lås med nyckel. Verktyslåda t.v. Spår efter axlar till lock (saknas). List på undersida av främre del av lock (klaverlokk) som fungerar som notställ. Mälör i lock o v verktyslåda; sannolikt fästen för ett snöre e.dy. för att få lock i ca 60 grader för att stödja noter. Också en mäla längre mot mitten på samma lockdel (har skavt ut den del av klaviaturluckan.. Okänd funktion. Inga övriga synliga spår efter lockhållare (krampor, pinnar eller snören). (3)

Flera lager målning (utsida brun idag, tidigare grön mm; insida rosa).

På undersidan av storbotten är spår av lagning (fogning) av botten. Två ytterligare lagningar (okänd funktion, evt borttagande av kvist? Alt sewkundär öppning för att sätta in ljudpinne!?) (4) (se nedan)

Stämstock och naglar

Delad stämstock i vinkel fäst i sarg samt vilar dessutom på klossar på botten i änderna. Diagonal stock låser stocken som är limmad mot kortsargen. Urtag i baksarg låser diagonal stämstock(?). Bägge i bok/ek? (4) Tunna stämskruvar, järn(?) **med hål!**. Parvis placerade. Tonnamn (a, b, h, c) stora och små bokstäver om vartannat., likaså ”#” resp ”fi”, ”gi” etc Strängnummer O, o, 1 -6 (evt 7?)(se strängschema) (5)

Anhangsstock

Okänt material. Svartmålat. T.v.: rak, utmed v sarg samt bakre anhangsstock limmade *bara til sarg, ej till botten!* Styrstiftsspår gm sågade urtag, ej borrat. Utan täckande topplist. Stift av järn Urtag på v stock. Okänd funktion (6).

Resonansbotten

Gran(?) diagonal ådringsriktning. Rel breda, men jämna avstånd mellan ådringar Två synliga ribbor: (gran/furu): en parallellt med främre sarg (!), en nära parallellt med steg (!) Betsat steg (okänt träslag) i s-form. Stift av järn. Ej 4'-steg. Tunn kantlist med profil runt resonansbotten. Resonansbottenunderlag (furu/gran) limmade mot sarg. Ljudpinne v basdel av steget (se skiss I) Mer trolig är detta en sekundär lagning för att stabilisera resonansbotten (7)

Strängar

2 strängar / kor genoomgående. Alla av mässing. Bundet parvis (undrantaget basoktav fri) ”d” och ”a” fria. I övrigt se schema.

Klaviatur

Klaviatur av gran/furu. Tangentbläck av mässing (ojämnt islagna i sidled (resultat av felberäkning av mensur, eller justerat iefterhand?). Styrstift av järn?; spår av utmarkering av styrstift på bakre kant av tangent. Tangenter 1-16 numrerade, handskrivna i blyerts.

Vågbalk av bok(?) parallell mot främre sarg. Vågbalksstift i två rader. Snöre utmed stift. Ritsar i klaviaturen eftr placering av vbs samt start/stop för tangentåtskärning.

Halvtoners tangentåsar vågformade; helttoners är raka. Möjligen har tangentfronterna varit täckta av trä, papp el.likn. Urtag alla undertangenters undersida för vågbalken.

Undertangenter med belag av horn/ben. 4 ritsar, mjukt avrundade kanter. Brett bakben på alla ”D”.

Övertangenters halvtoner av lövträ med belag av rödbetsad jakaranda/palssander e.dy..Äldre form på halvtoner (se skisse) också mjukt avrundade kanter. (8)

Inskrift

Skrivet med blyerts (?) längst uppe till höger på resonansbotten: ”**J. Hvam Fecitt(?) [,,]ania[?] 176[.]**” (9)

Hvam var organist (og høker) i Moss og utførte en god del reparasjoner bla på Vår Frelsers kirke i Kristiania på 1760-tallet. (Tronshaug, Hans Jacob, *Oslo Domkirkes Orgelhistorie – Orgler, organister, kantorer og orgelbyggere gjennom fem århundrer*, Fredrikstad 1998)

Mått

Kasse:	
Bredd	1538
Djup	458
Höjd	151 (inkl botten)
Höjd sarg	123
Sargtjocklek	15 (alla)

Lock tjocklek	14
Total höjd	800
Sargkant-resonansbotten	41
Spelhöjd	730

Oktavmått:	153/155
Stichmass (F-f'')	465
Längd framben	41
Bredd framben	c22
U.T. – vågbalksstift	146
Ö.T. - vågbalksstift	160

Strängschema

Tangent	Sträng	dim		Tangent	Sträng	Dim	längd
C	1,2	0		c'	39,40	4	454
C#	3,4	0		c'#		4	
D	5,6	0		d'	41,42	4	
D#	7,8	0		d'#	43,44	4	
E	9,10	1		e'		4	
F	11,12	1		f'	45,46	4	
F#	13,14	1		f'#		4	
G	15,16	1		g'	47,48	5	
G#	17,18	2		g'#		5	
A	19,20	3		a'	49,50	5	
B	21,22	3		b'	51,52	5	
H	23,24	3		h'		5	
c	25,26	3		c''	53,54	5	243
c#		3		c''#		5	
d	27,28	3		d''	55,56	5	
d#	29,30	3		d''#	57,58	5	
e		3		e''		5	
f	31,32	3		f''	59,60	5	
f#		3		f''#		5	
g	33,34	3		g''	61,62	6	
g#		3		g''#		6	
a	35,36	4		a''	63,64	6	
b	37,38	4		b''	65,66	6	
h		4		h''		6	
				c'''	67,68	6	
				c'''#		''6''??	
				d'''	69,70	[7?]	
				d'''#	71,72	[7?]	
				e'''		[7?]	

Skisser

Principskiss

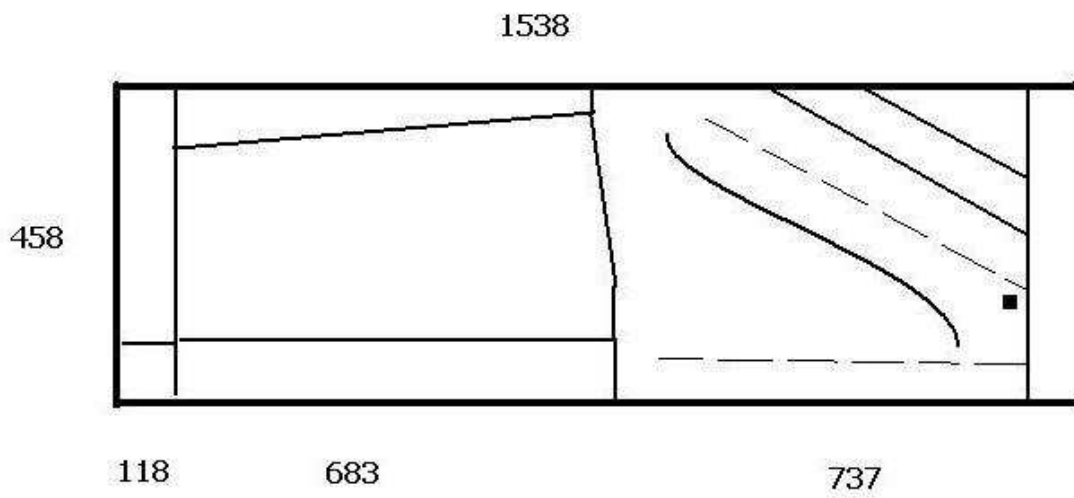

Halvton (d#’')

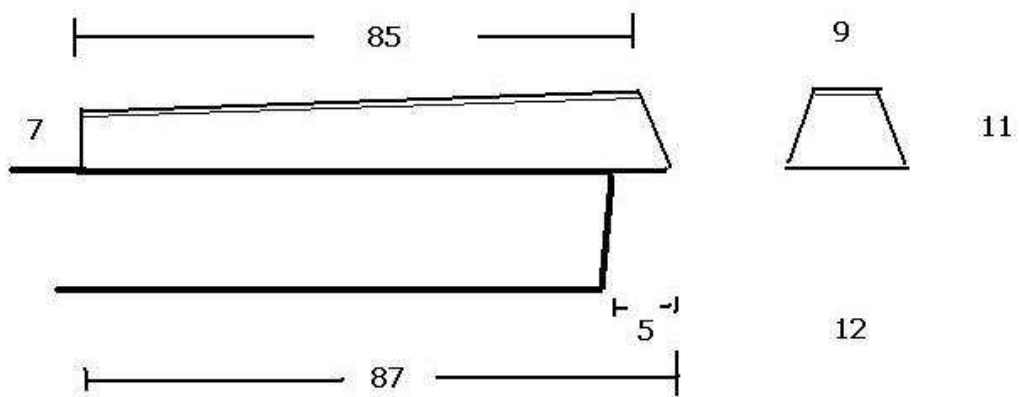

Bilder

1



2



3



4



5



6



7



8



9

